

Μονάδα Εξαερισμού Με Εναλλάκτη Σειράς H200 Q Plus



- Μονάδα συνεχούς ροής που συνδυάζει τον εξαερισμό ενός χώρου με παράλληλη ανάκτηση θερμότητας (MVHR)
- Ενεργειακά αποδοτική λύση για τον ελεγχόμενο εξαερισμό σε κατοικίες και εμπορικά κτίρια, με πολλά πλεονεκτήματα σε σχέση με τα παραδοσιακά προϊόντα εξαερισμού, όπως ο αυτοματοποιημένος έλεγχος και η καλοκαιρινή λειτουργία
- Η μονάδα είναι κατάλληλη για χρήση σε χώρους μικρού έως μεσαίου μεγέθους (συνιστώμενη επιφάνεια 150m²)
- Ιδανικός για τοποθέτηση σε ψευδοροφές λόγω των μικρών διαστάσεων.
- Εξαιρετικά αποδοτικός εναλλάκτης θερμότητας (απόδοση έως 83%)
- Αθόρυβος ηλεκτροκινητήρας, χαμηλής ενεργειακής κατανάλωσης και υψηλής απόδοσης EC-DC
- Αυτόματο καλοκαιρινό bypass
- Προστασία από τον παγετό
- Φίλτρα G3 (προαιρετικά G4)
- Απαιτούμενος αεραγωγός 150mm
- Ενεργειακή κλάση A
- Ειδικά σχεδιασμένη για να ανταποκρίνεται στους σύγχρονους κανονισμούς των κτιρίων (ευρωπαϊκή νομοθεσία EN 13141-7)

Τεχνικά Χαρακτηριστικά σειράς H200 Q Plus

Τύπος	Παροχή στα 100Pa (m ³ /h)	Απόδοση εναλλάκτη	Στάθμη θορύβου db (A)	Βάρος (Kg)	Τιμή
H200 Q Plus	300	83%	55	32	€

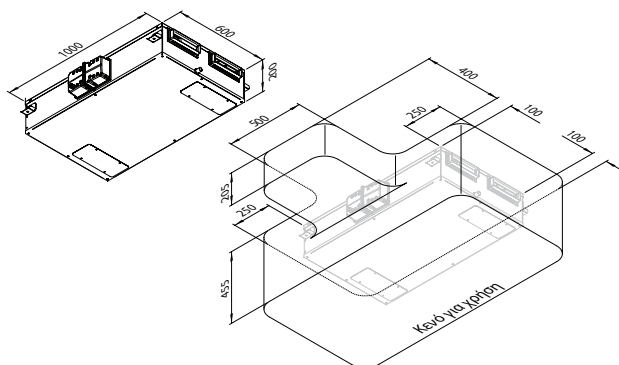
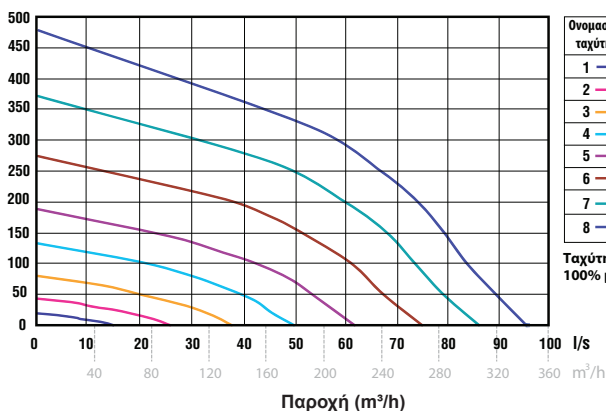

auramode®

Δυνατότητα χειρισμού και ρυθμίσεων με τον auramode. Οθόνη LCD χαμηλής τάσης. Διατίθεται σε πολλές γλώσσες, με ρυθμίσεις 7 ημερών και 8 προγραμματισμένων ταχυτήτων του ανεμιστήρα.