

## Μονάδα Εξαερισμού Με Εναλλάκτη Σειράς HRV2.85 Q Plus



- Μονάδα συνεχούς ροής που συνδυάζει τον εξαερισμό ενός χώρου με παράλληλη ανάκτηση θερμότητας (MVHR)
- Ενεργειακά αποδοτική λύση για τον ελεγχόμενο εξαερισμό σε κατοικίες και εμπορικά κτίρια, με πολλά πλεονεκτήματα σε σχέση με τα παραδοσιακά προϊόντα εξαερισμού, όπως ο αυτοματοποιημένος έλεγχος και η καλοκαιρινή λειτουργία
- Η μονάδα είναι κατάλληλη για χρήση σε χώρους μεσαίου έως μεγάλου μεγέθους (συνιστώμενη επιφάνεια 150m<sup>2</sup>)
- Εξαιρετικά αποδοτικός εναλλάκτης θερμότητας (απόδοση έως 91%)
- Αθόρυβος ηλεκτροκινητήρας, χαμηλής ενεργειακής κατανάλωσης και υψηλής απόδοσης EC-DC
- Αυτόματο καλοκαιρινό bypass
- Προστασία από τον παγετό
- Φίλτρα G3 (προαιρετικά G4)
- Απαιτούμενος αεραγωγός 150mm
- Ενεργειακή κλάση A+
- Ειδικά σχεδιασμένη για να ανταποκρίνεται στους σύγχρονους κανονισμούς των κτιρίων (ευρωπαϊκή νομοθεσία EN 13141-7)

Τεχνικά Χαρακτηριστικά σειράς HRV 2.85 Q Plus

Τύπος	Παροχή στα 100Pa (m <sup>3</sup> /h)	Απόδοση εναλλάκτη	Στάθμη θορύβου db (A)	Βάρος (Kg)	Τιμή
HRV 2.85 Q Plus	293	91%	49	24	€

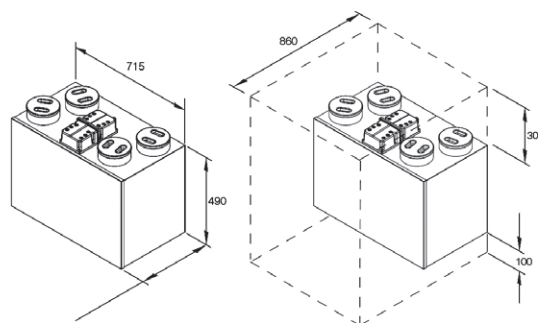
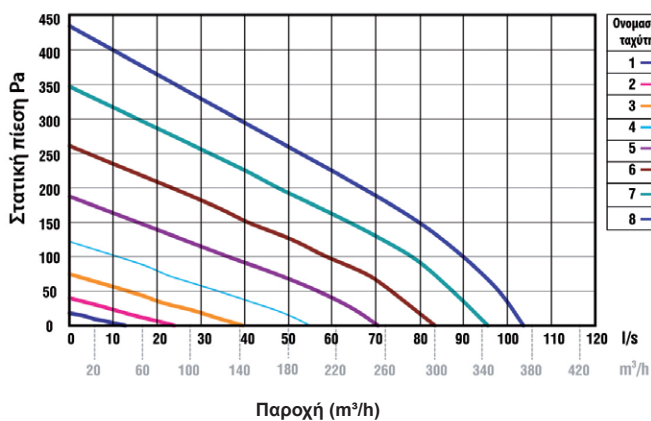

auramode®

Δυνατότητα χειρισμού και ρυθμίσεων με τον auramode. Οθόνη LCD χαμηλής τάσης. Διατίθεται σε πολλές γλώσσες, με ρυθμίσεις 7 ημερών και 8 προγραμματισμένων ταχυτήτων του ανεμιστήρα.