

Μονάδα Εξαερισμού Με Εναλλάκτη Σειράς HRV1.35 Q Plus

- Μονάδα συνεχούς ροής που συνδυάζει τον εξαερισμό ενός χώρου με παράλληλη ανάκτηση θερμότητας (MVHR)
- Ενεργειακά αποδοτική λύση για τον ελεγχόμενο εξαερισμό σε κατοικίες και εμπορικά κτίρια, με πολλά πλεονεκτήματα σε σχέση με τα παραδοσιακά προϊόντα εξαερισμού, όπως ο αυτοματοποιημένος έλεγχος και η καλοκαιρινή λειτουργία
- Η μονάδα είναι κατάλληλη για χρήση σε χώρους μικρού έως μεσαίου μεγέθους (συνιστώμενη επιφάνεια 125m²)
- Εξαιρετικά αποδοτικός εναλλάκτης θερμότητας (απόδοση έως 88%)
- Αθόρυβος ηλεκτροκινητήρας, χαμηλής ενεργειακής κατανάλωσης και υψηλής απόδοσης EC-DC
- Αυτόματο καλοκαιρινό bypass
- Προστασία από τον παγετό
- Φίλτρα G3 (προαιρετικά G4)
- Απαιτούμενος αεραγωγός 125mm
- Ενεργειακή κλάση A
- Ειδικά σχεδιασμένο για να ανταποκρίνεται στους σύγχρονους κανονισμούς των κτιρίων (ευρωπαϊκή νομοθεσία EN 13141-7)



Τεχνικά Χαρακτηριστικά σειράς HRV 1.35 Q Plus

Τύπος	Παροχή στα 100Pa (m ³ /h)	Απόδοση εναλλάκτη	Στάθμη θορύβου db (A)	Βάρος (Kg)	Τιμή
HRV 1.35 Q Plus	217	88%	49	16	π

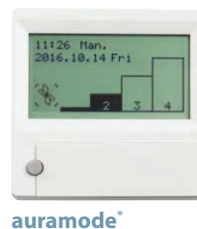
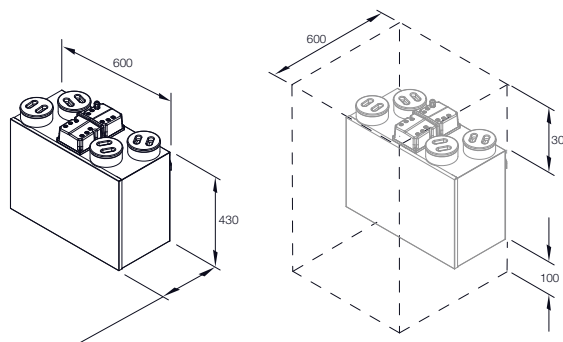
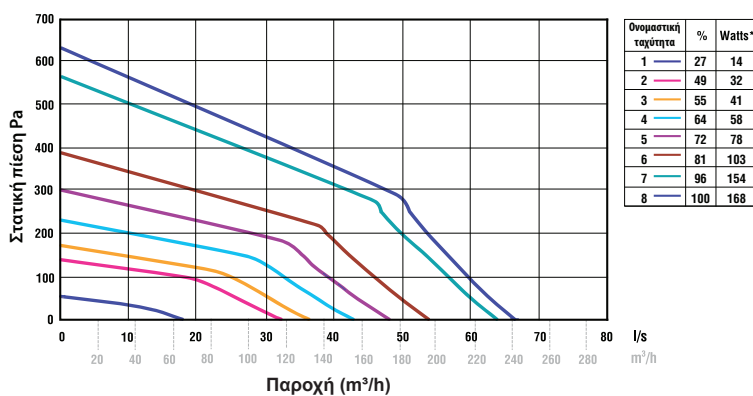

Δυνατότητα χειρισμού και ρυθμίσεων με τον auramode. Οθόνη LCD χαμηλής τάσης. Διατίθεται σε πολλές γλώσσες, με ρυθμίσεις 7 ημερών και 8 προγραμματισμένων ταχυτήτων του ανεμιστήρα.