



Ιμαντοκίνητοι Αξονικοί Εξαεριστήρες Κυλινδρικής Διατομής Σειράς ΗΗ

- Ιμαντοκίνητοι αξονικοί εξαεριστήρες κυλινδρικής διατομής
- Σχεδιασμένοι για εγκατάσταση σε δίκτυο αεραγωγών (In-Line)
- Φτερωτή από χυτό αλουμίνιο με ποικίλες κλίσεις πτερυγίων
- Το κέλυφος του εξαεριστήρα είναι προστατευμένο έναντι διαβρώσεως με εποξική βαφή
- Οι εξαεριστήρες διαθέτουν θυρίδα επίσκεψης στο επάνω μέρος του εξαεριστήρα εξασφαλίζοντας εύκολο έλεγχο και συντήρηση-καθαρισμό της φτερωτής χωρίς αποσύνδεση του εξαεριστήρα από το δίκτυο των αεραγωγών
- Ασύγχρονοι ηλεκτροκινητήρες με αυτολιπαινόμενα ρουλεμάν, τριφασικοί 230/400V 50 Hz. Οι ηλεκτροκινητήρες με ισχύ πάνω από 5,5HP λειτουργούν στα 400/690V 50 Hz. Οι ηλεκτροκινητήρες έχουν κλάση μόνωσης **F** και βαθμό προστασίας **IP55**
- Η ροή του αέρα είναι από το μοτέρ προς τη φτερωτή
- Μέγιστη θερμοκρασία μεταφερόμενου αέρα έως 110°C
- Θερμοκρασία περιβάλλοντος 60°C
- Κατάλληλοι για την ανανέωση του αέρα σε κτίρια και βιομηχανίες

Κατόπιν Ζήτησης:

Λειτουργία αναστροφής
(ροή του αέρα από τη φτερωτή προς το μοτέρ).
Λειτουργία στα 60 Hz.
Φτερωτή από πολυαμίδιο.
Ηλεκτροκινητήρες 2 ταχυτήτων.
Κέλυφος κατασκευασμένο από ανοξείδωτο χάλυβα.

Τεχνικά Χαρακτηριστικά ΗΗ						
Τύπος	Ισχύς (kW)	Στροφές (RPM)	Παροχή (m ³ /h)	Στάθμη θορύβου db (A)	Βάρος (Kg)	Τιμή
ΗΗ 35 T2 0,55kW	0,55	2.800	4.100	64	22	€ 1227,00
ΗΗ 35 T4 0,12kW	0,12	1.400	3.150	48	20	€ 1175,00
ΗΗ 45 T4 0,37kW	0,37	1.400	6.290	49	36	€ 1284,00
ΗΗ 56 T4 0,55kW	0,55	1.400	8.680	56	36	€ 1472,00
ΗΗ 56 T4 0,75kW	0,75	1.390	10.940	56	36	€ 1658,00
ΗΗ 56 T4 1,1kW	1,10	1.400	12.040	56	39	€ 1739,00
ΗΗ 63 T4 1,1kW	1,10	1.400	14.010	56	59	€ 1887,00
ΗΗ 71 T4 1,1kW	1,10	1.400	15.970	70	74	€ 1978,00
ΗΗ 71 T4 1,5kW	1,50	1.400	18.980	62	77	€ 2026,00
ΗΗ 90 T4 3kW	3,00	1.430	29.940	77	113	€ 4125,00
ΗΗ 90 T4 5,5kW	5,50	1.440	32.510	78	132	€ 4782,00



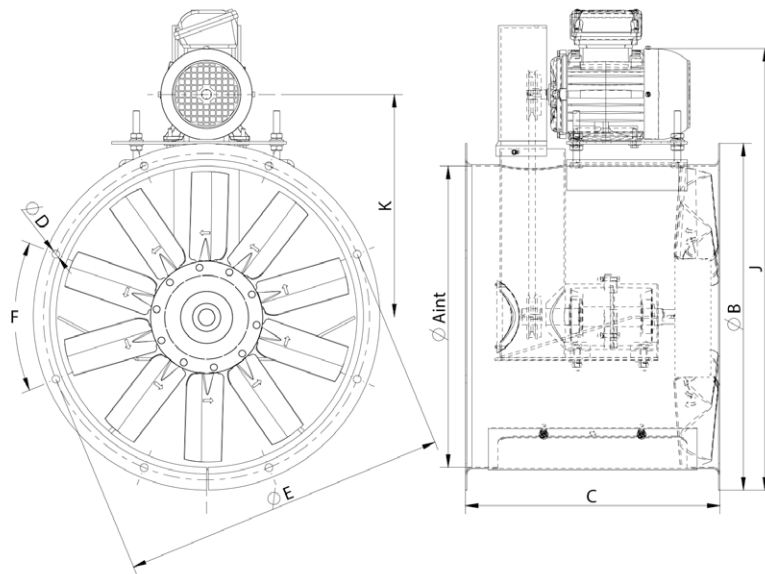

Διαστάσεις ΗΗ

Τύπος	A	B	C	D	E	F	J max	K max
HH 35 T2 0,55kW	360	420	390,00	10	395	8x45°	540	254
HH 35 T4 0,12kW	360	420	390,00	12	395	8x45°	540	254
HH 45 T4 0,37kW	460	530	390,00	12	500	8x45°	720	355
HH 56 T4 0,55kW	560	650	390,00	12	620	12x30°	858	406
HH 56 T4 0,75kW	560	650	390,00	12	620	12x30°	858	406
HH 56 T4 1,1kW	560	650	390,00	12	620	12x30°	858	406
HH 63 T4 1,1kW	630	720	450,00	12	690	12x30°	950	430
HH 71 T4 1,1kW	715	800	450,00	12	770	16x22,5°	975	478
HH 71 T4 1,5kW	715	800	450,00	12	770	16x22,5°	975	478
HH 90 T4 3kW	905	1002,5	550,00	12	970	16x22,5°	1320	652
HH 90 T4 5,5kW	905	1002	550,00	12	970	16x22,5°	1320	652

1 HH 35 T2 0,55kW

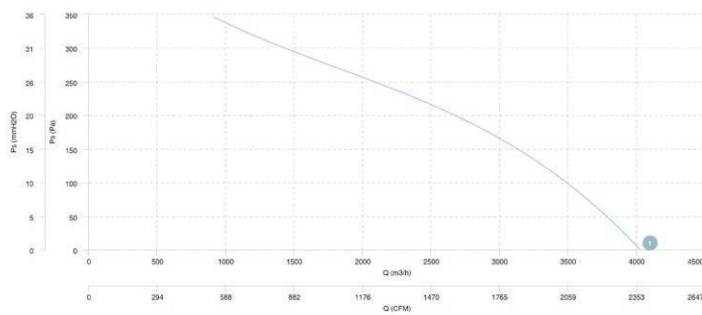

2 HH 45 T4 0,37kW 3 HH 56 T4 0,55kW 4 HH 56 T4 0,75kW
 5 HH 56 T4 1,1kW 6 HH 63 T4 1,1kW 7 HH 71 T4 1,1kW 8 HH 71 T4 1,5kW
 9 HH 90 T4 3kW 10 HH 90 T4 5,5kW

