



Αξονικοί Εξαεριστήρες Σειράς AF 400V

- Αξονικοί εξαεριστήρες με μεταλλικό πλαίσιο ορθογωνικής διατομής βαμμένο (RAL 9005)
- Ηλεκτροκινητήρες 2 ταχυτήτων, εξωτερικού ρότορα με θερμικό προστασίας, κλάσης μόνωσης **F** και βαθμού προστασίας **IP54**, τριφασικοί 230/400V 50 Hz με δυνατότητα αυξομειώσης στροφών
- Παροχές από 650 m³/h έως 9.900 m³/h
- Προστατευτικό πλέγμα κατασκευασμένο σύμφωνα με UNI EN 294
- Φτερωτή κατασκευασμένη από κράμα αλουμινίου-μαγνησίου, σύμφωνα με UNI 9005, βαμμένη (RAL 9005)
- Δυνατότητα οριζόντιας ή κατακόρυφης τοποθέτησης

Τύπος Α: κατεύθυνση του αέρα απο το μοτέρ προς την φτερωτή

Τύπος Β: κατεύθυνση του αέρα απο την φτερωτή προς μοτέρ

- Για όλα τα μοντέλα των εξαεριστήρων διατίθενται περιόδους βαρύτητας αλουμινίου ή πλαστικές

Τεχνικά Χαρακτηριστικά 400V 4T

Τύπος	Ισχύς (W)		Παροχή (m ³ /h)		Στάθμη θορύβου db (A)		Θερμοκρασία T min/max °C	Τιμή
	min	max	min	max	min	max		
AFQ 315-3574-4T-A	125 / 111	80 / 67	1200 / 2000	1100 / 1850	49.0 / 48.8	44.4 / 45.2	-30/ +70	π
AFQ 355-30°/4-4T-A	156 / 130	100 / 81	1700 / 2700	1400 / 2400	49.5 / 49.5	43.4 / 45.1	-30/ +70	π
AFQ 400-30°/4-4T-B	260 / 208	172/143	2500 / 3900	2100 / 3400	52.3 / 52.3	45.6 / 48.7	-30/ +70	π
AFQ 450-30°/4-4T-B	460 / 330	290 / 240	3600 / 6000	2900 / 5000	56.5 / 57.7	51.2 / 53.6	-30/ +70	π
AFQ 500-30°/4-4T-B	720 / 560	440 / 390	4700 / 8100	3650 / 6400	61.5 / 61.3	55.3 / 57.1	-30/ +60	π
AFQ 560-30°/4-4T-B	1030 / 780	620 / 557	6700 / 10900	4100 / 8800	62.3 / 63.3	56.7 / 57.3	-30/ +70	π
AFQ 630-25°/4-4T-B	1230 / 900	850 / 690	8500 / 13900	6100 / 11600	67.3 / 62.0	60.2 / 58.1	-30/ +40	π

Τεχνικά Χαρακτηριστικά 400V 6T

Τύπος	Ισχύς (W)		Παροχή (m ³ /h)		Στάθμη θορύβου db (A)		Θερμοκρασία T min/max °C	Τιμή
	min	max	min	max	min	max		
AFQ 315-35°/6-6T-A	66 / 61	36 / 31	800 / 1300	650 / 1200	37.6 / 37.6	35.4 / 35.4	-30/ +70	π
AFQ 355-30°/6-6T-A	79 / 68	42 / 37	1150 / 1850	1000 / 1650	41.0 / 40.5	38.4 / 38.3	-30/ +70	π
AFQ 400-30°/6-6T-B	100 / 84	56 / 48	1500 / 2500	1200 / 2200	41.1 / 42.4	36.1 / 39.2	-30/ +70	π
AFQ 450-30°/6-6T-B	210 / 178	125 / 106	2600 / 4200	2100 / 3700	48.6 / 50.2	43.9 / 46.7	-30/ +70	π
AFQ 500-30°/6-6T-B	270 / 220	153 / 135	3400 / 5500	2700 / 4600	49.5 / 52.3	42.5 / 47.0	-30/ +70	π
AFQ 560-30°/6-6T-B	390 / 310	230 / 204	4500 / 7500	3800 / 6100	51.0 / 53.8	44.8 / 50.1	-30/ +70	π
AFQ 630-30°/6-6T-B	530 / 460	270 / 260	5500 / 9900	3800 / 7400	54.8 / 54.5	43.6 / 47.4	-30/ +50	π

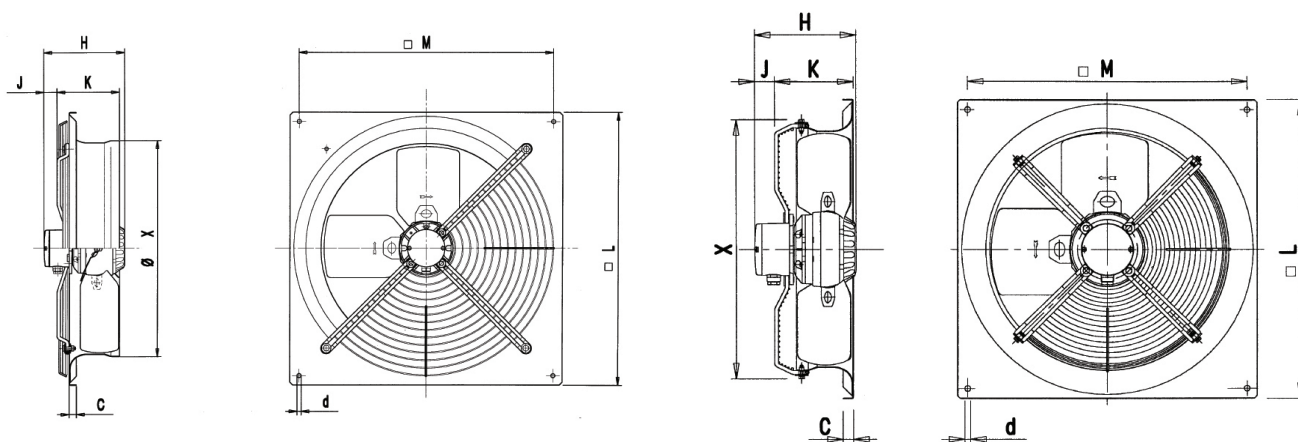

Διαστάσεις τύπου Α (mm)								
Τύπος	X	H	K	J	C	L	M	d
AF 315	318	183	126	57	15	430	380	9
AF 355	358	183	126	57	15	485	435	9
AF 400	403	200	160	40	15	540	490	9
AF 450	466	201	140	60	20	575	535	11
AF 500	518	210 - 216	150	60	20	655	615	11
AF 560	574	216 - 236	167	35	20	725	675	11
AF 630	649	216 - 236	172	30	20	805	750	11

Διαστάσεις τύπου Β (mm)								
Τύπος	X	H	K	J	C	L	M	d
AF 400	445	177 - 181	138	39	15	540	490	9
AF 450	497	207	152	39	20	575	535	11
AF 500	552	207 - 216	162	39	20	655	615	11
AF 560	610	216 - 236	178	37	20	725	675	11
AF 630	685	229 - 236	193	37	20	805	750	11
AF 560	574	216 - 236	167	35	20	725	675	11

AFQ 4 πόλοι 400 V / 50Hz 315 - 400

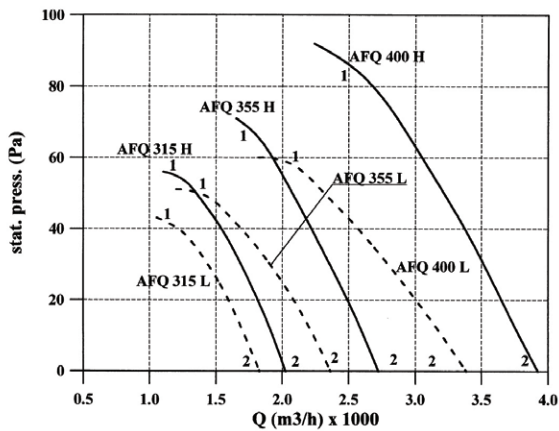

AFQ 4 πόλοι 400 V / 50Hz 450 - 630

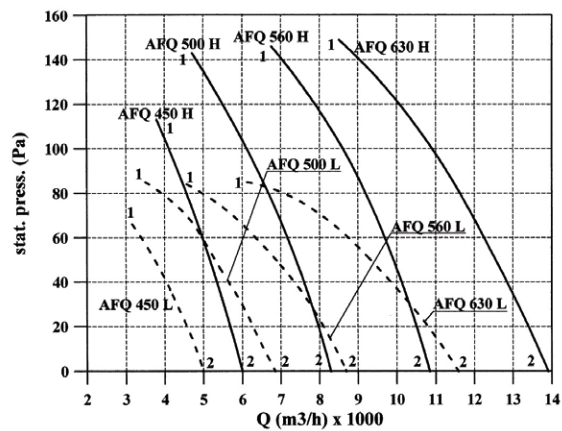

AFQ 6 πόλοι 400 V / 50Hz 315 - 400

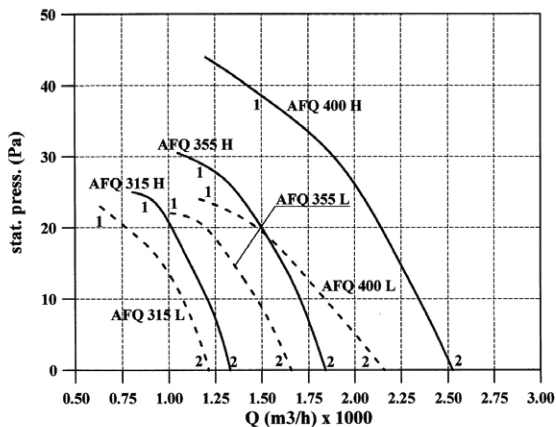

AFQ 4 πόλοι 400 V / 50Hz 450 - 630

